

安心!!
安全!!

野菜を作ろう!!

新鮮!!
おいしい



おいしいインゲン豆を作ろう!

ビタミンCがたっぷり!
家庭菜園にもってこいの野菜!

栽培のポイント

- ・ツルなし種は、タネをまいてから収穫するまでの間が短く 収穫期間も短い。
- ・ツルあり種はツルなしより実が成るまで長くかかるが 収穫期間も長い。
- ・早まきと晩まきにツルなし種を用い、間の時期にツルあり種を使うと、長く収穫できる。

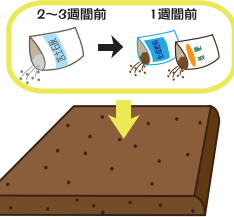

●おいしい土を作ろう!!

連作を嫌うので、一度作った所では三年は栽培を見合わせた方が良いでしょう。土壌の酸性には弱いので石灰は忘れずに施します。
化成肥料(チッ素10%-リン酸10%-カリ10%)を10m²あたり、1kgと堆肥を施し、良く耕しておきます。

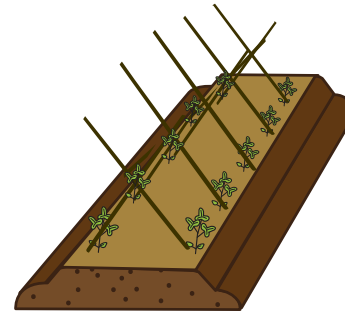

●支柱立て・乾燥防止・追肥

発芽したら1株2本仕立てとします。間引いた後は、土寄せを軽くしておきます。ツルあり種の支柱は図のように合掌させて立てます。(収穫しやすいように、支柱を低く)支柱の長さは約2m必要です。乾燥防止のため、梅雨が明ける前に株元に十分敷きワラを敷きます。蕾が付き始めたら、株から10~15cm離して化成肥料を少量施します。

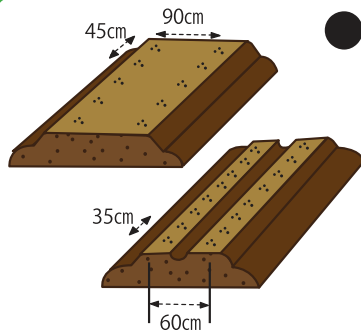

●種を植えよう!!

ツルあり種: 条間90cm、株間45cm
ツルなし種: 条間60cm、株間35cm
種まきする畝は図のようにやや高めにしておきます。1ヶ所2~3粒播きにしますが、種はまく前に一晩、水に浸して水分を含ませて播くと、発芽が揃います。種を覆う土の厚さは3cmぐらいにします。

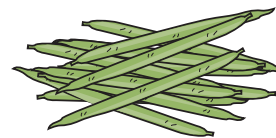

●収穫

タネまきの時期によって異なりますが、ツルあり種はタネまき後65~70日ぐらい、ツルなし種は50日ぐらいから収穫が始まります。

栽培カレンダー		1月	2月	3月	4月	5月	6月	7月	8月	9月	10月	11月	12月
ツルなし種						種まき		収穫					
ツルあり種						種まき		収穫					

